

Паромакс

ПЕЧЬ ДЛЯ САУНЫ OCSX B

(от 10.5 кВт до 21 кВт)

РУКОВОДСТВО ПО ЭКСПЛУАТАЦИИ

Уважаемый покупатель!

Благодарим Вас за выбор оборудования нашей марки.

Печи для сауны (каменки) PAROMAX изготовлены в строгом соответствии с международными стандартами, гарантирующими надёжность и безопасность эксплуатации.

Пожалуйста, перед использованием ознакомьтесь с данным руководством, т.к. оно содержит важную информацию по требованиям к установке, эксплуатации и мерам безопасности!

Особенности печей PAROMAX OCSX B:

- Многофункциональная сенсорная панель управления;
- В линейке печи с мощностью от 10,5 кВт до 21 кВт;
- Встроенное устройство контроля с датчиком температуры;
- 2 варианта исполнения корпуса – окрашенная либо нержавеющая сталь;
- Таймер включения;
- Безопасность эксплуатации.

Оглавление

1. Введение.....	3
2. Меры безопасности	3
3. Печь Apollo PX.....	4
3.1. Основные параметры.....	4
3.2. Детали корпуса.....	4
3.3. Схема нагревательных элементов.....	5
3.4. Схема подключения.....	6
3.5. Установка печи.....	7
3.6. Камни для печи.....	8
4. Блок управления печи.....	9
4.1. Параметры блока управления.....	9
4.2. Описание деталей блока управления.....	9
4.3. Принципиальная схема блока управления.....	10
5. Сенсорная панель управления печи	11
5.1. Параметры сенсорной панели управления.....	11
5.2. Установка сенсорной панели управления.....	11
5.3. Эксплуатация сенсорной панели управления.....	12
6. Датчик температуры.....	17
6.1. Описание.....	17
6.2. Параметры.....	17
6.3. Установка датчика температуры.....	17
7. Обслуживание и технический осмотр.....	18
Гарантийный талон.....	19

1. Введение

- Перед установкой и эксплуатацией ознакомьтесь с инструкцией.
- Установка данного оборудования должна производиться лицом, обладающим соответствующей квалификацией.
- Данное оборудование должно быть подключено через устройство дифференциальной защиты (УЗО, дифавтомат).
- Установка оборудования производится при отключенном источнике питания.
- Печь для сауны запрещается использовать в любых иных целях, кроме прямого назначения.
- Во избежание возгорания не допускать контакта между печью и воспламеняющимися предметами, например, не использовать печь для просушки одежды.
- Запрещается использовать печь без камней для сауны.
- Во избежание ожогов и других травм запрещается прикасаться к печи во время её работы.
- При использовании печи без присмотра и (или) в общественном месте с запрограммированным таймером, на дверь в парную необходимо установить датчик открывания двери. Если во время работы предварительно заданного таймера обратного отсчета дверь в парную будет открыта, обратный отсчет времени остановится и продолжится только после того, как будет задан снова.

2. Меры безопасности

- Перед посещением парной пожилым людям, беременным женщинам или лицам, страдающим заболеваниями сердца, высоким давлением, диабетом или плохим самочувствием, рекомендуется проконсультироваться с врачом.
- Курение в парной запрещено.
- Не рекомендуется посещение парной непосредственно после интенсивной физической нагрузки.
- Посещение парной в состоянии алкогольного опьянения запрещено.
- В случае сонливости, болезни или недомогания, немедленно покиньте парную.
- Убедитесь, что парная хорошо проветривается.
- Использование данного устройства детьми до 16 лет, а так же лицами с ограниченными физическими или умственными способностями, или недостаточным опытом, допускается только при условии контроля или предварительного инструктажа по использованию со стороны лица, отвечающего за их безопасность.
- Коммерческим предприятиям следует разместить на видном месте уведомление, содержащее указанные меры безопасности.

3. Печь Paromax OCSX B

3.1. Основные параметры

Модель печи	Входная мощность, кВт	Нагревательные элементы, п×кВт	Объем помещения сауны мин.- макс. м³	Напряжение переменного тока, В	Фаза Р	Соединительный кабель п×мм²		Камни, кг	Размер, мм
						Клемма 1:	Клемма 2:		
OCS105B	10,5	3×1,5 (Н1,Н3,Н5) 3×2,0 (Н2,Н4,Н6)	9-15	400	3 фазы	Клемма 1:	5×1,5 5×1,5	40~50	Д:480 Ш:560 В:660
OCS120B	12,0	6×2,0 (Н1-Н6)	10-18	400	3 фазы	Клемма 1:	5×2,5 5×2,5	40~50	
OCS150B	14,1	3×2,0 (Н1,Н3,Н5) 3×2,7 (Н2,Н4,Н6)	13-23	400	3 фазы	Клемма 1:	5×2,5 5×2,5	60~70	
OCS170B	16,2	6×2,7 (Н1-Н6)	17-29	400	3 фазы	Клемма 1:	5×2,5 5×2,5	60~70	
OCS180B	18,0	9×2,0 (Н1-Н9)	18-32	400	3 фазы	Клемма 1:	5×4,0 5×2,5	80~90	Д:700 Ш:560 В:660
OCS210B	20,1	6×2,0 (Н1,Н4,Н7) (Н3,Н6,Н9) 3×2,7 (Н2,Н5,Н8)	20-34	400	3 фазы	Клемма 1:	5×4,0 5×2,5	80~90	

3.2. Детали корпуса

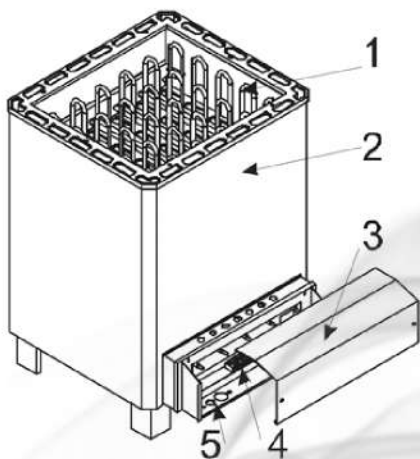

№	Детали	Описание
1	Нагревательный элемент	Осуществляет нагрев
2	Кожух	Служит для термоизоляции внутреннего корпуса
3	Крышка	Закрывает электрические детали
4	Клемма	Служит для подключения источника электропитания
5	Ввод питания	Ввод проводов электропитания

3.3. Схема нагревательных элементов

Для моделей печей Paromax OCS0105B-0CS170B:

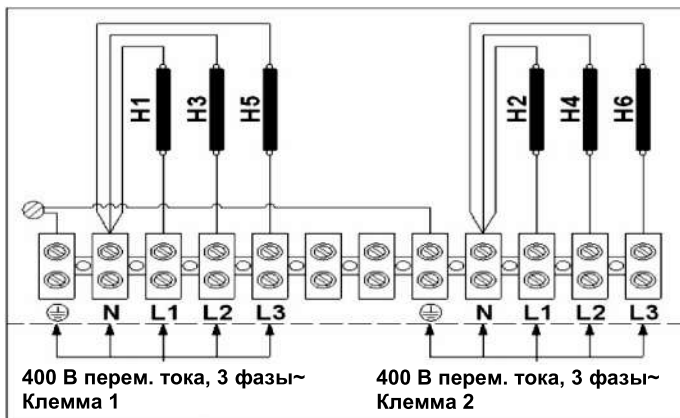

НАГРЕВАТЕЛЬНЫЙ ЭЛЕМЕНТ

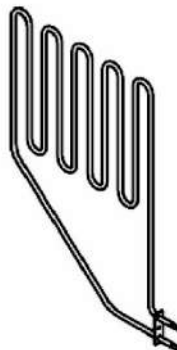

Для моделей печей Paromax OCS180B-0CS210B:

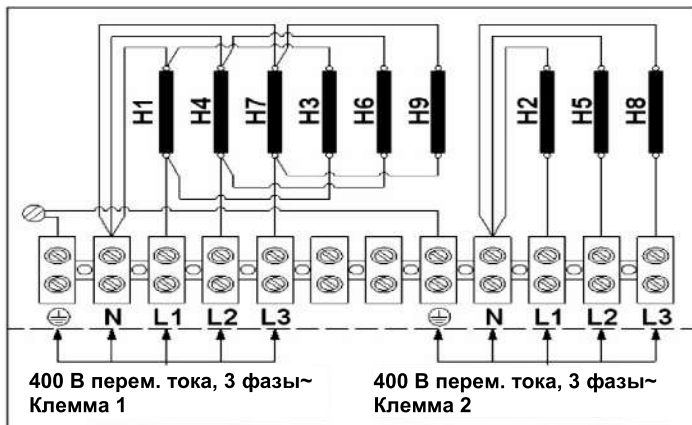

НАГРЕВАТЕЛЬНЫЙ ЭЛЕМЕНТ

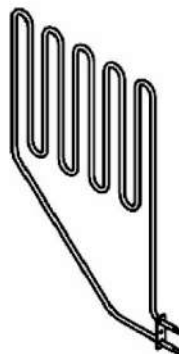

3.4. Схема подключения

Внимательно ознакомьтесь с чертежом ниже. Питание от электросети подается исключительно на блок управления, откуда перенаправляется к нагревательным элементам. Не подключайте питание непосредственно от электросети к печи!

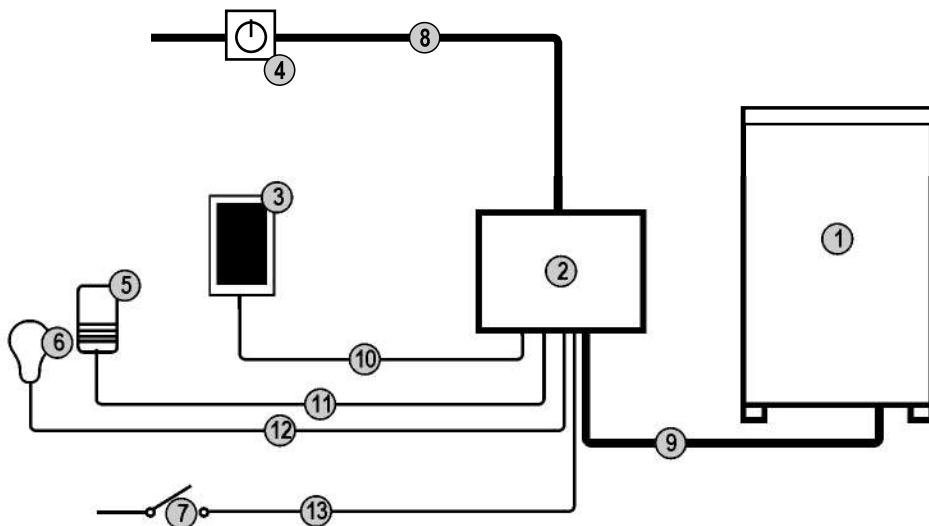

Описание:

1	Печь PARMAX (входит в комплект поставки)
2	Блок управления (входит в комплект поставки)
3	Сенсорная панель (входит в комплект поставки)
4	Дифавтомат (не входит в комплект поставки)
5	Датчик температуры (входит в комплект поставки)
6	Освещение (не входит в комплект поставки)
7	Датчик открывания двери (не входит в комплект поставки)
8	Кабель питания от электросети (не входит в комплект поставки)
9	5-ти жильный силиконовый теплостойкий кабель типа РКГМ (не входит в комплект поставки)
10	6-ти жильный кабель управления (входит в комплект поставки)
11	4-х жильный кабель датчика температуры (входит в комплект поставки)
12	3-х жильный кабель освещения (не входит в комплект поставки)
13	2-х жильный кабель (не входит в комплект поставки)

3.5. Установка печи

1. Убедитесь на основании **п. 3.1.** данной инструкции, что выбранная модель печи подходит для Вашей парной.
2. Убедитесь на основании **п. 3.1.** данной инструкции, что источник питания соответствует выбранной модели печи.
3. Печь для сауны устанавливается на негорючем основании (цементный пол, керамическая плитка и т.д.).
4. Т.к. печь при работе сильно нагревается, место монтажа должно соответствовать требованиям к минимально допустимым расстояниям, см. рис. и таблицу ниже:

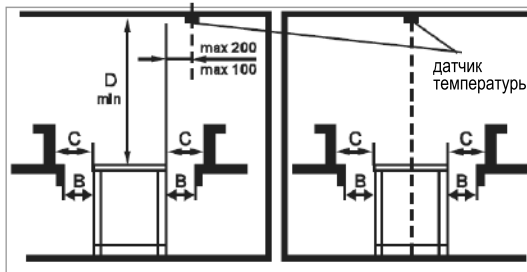
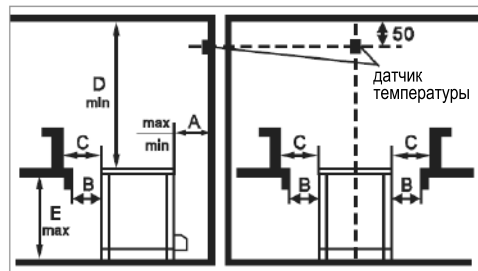
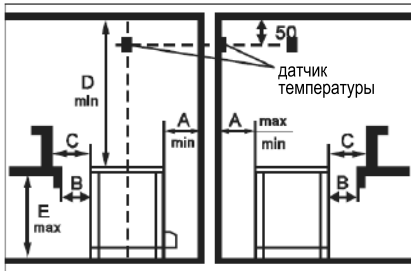

Модель	Безопасное расстояние					
	A мин.	A макс.	B мин.	C мин.	D мин.	E макс.
	мм	мм	мм	мм	мм	мм
OCS105B	120	220	100	200	1200	630
OCS120B	120	220	100	200	1200	630
OCS150B	160	260	100	200	1200	630
OCS170B	160	260	100	200	1200	630
OCS180B	160	260	100	200	1200	630
OCS210B	160	260	100	200	1200	630

5. Заведенные в парную провода должны быть типа РКГМ и выдерживать температуру не менее 150° С . (Сигнальный кабель между блоком управления и парогенератором может быть не жаростойким при условии, если он заведен в парную не выше 500 мм от пола).
6. Подключение печи для сауны к источникам питания должно осуществляться профессиональным электриком. При возникновении гарантийных случаев, пожалуйста, предоставьте копию акта выполненных работ.
7. При подключении питающего кабеля к блоку управления обрежьте изолирующую муфту по диаметру кабеля. Запрещается заводить кабель в корпус блока управления без использования муфты!
8. Не изолируйте заднюю часть печи асбестовым цементом или аналогичными теплоизоляционными материалами! Необходим воздушный зазор!
9. Во избежание возгорания используйте для обшивки парной термостойкую доску, по крайней мере, в непосредственной близости к печи.
10. Не используйте печь без камней во избежание выхода из строя нагревательных элементов!
11. Во избежание ожогов оградите печь. Расстояние от корпуса печи до ограждения должно быть не менее 30 мм. В зависимости от расположения печи в парной, ограждение устанавливается с 2-х или 3-х сторон, см. рис. ниже:

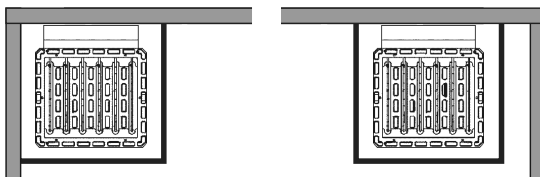

3.6. Камни для печи

1. При выборе камней для печи убедитесь в отсутствии белых линий и трещин, такие камни могут взрываться при нагревании и не должны быть использованы; также не используйте камни размером менее 50х50 мм;
2. Перед первым применением тщательно промойте камни в воде для удаления частичек пыли;
3. Более крупные камни размещайте снизу, а более мелкие – в верхней части корзины;
4. Избегайте слишком плотной укладки камней, т.к. в таком случае воздух не сможет нормально циркулировать вокруг нагревательных элементов, что может привести к преждевременной поломке. В то же время, необходимо чтобы корзина для камней была заполнена полностью;
 
5. Камни следует периодически заменять, т. к. по мере эксплуатации они постепенно крошатся. Рекомендуемый интервал замены камней для коммерческих предприятий: раз в год, для использования в домашних условиях – раз в несколько лет, в зависимости от интенсивности использования.

4. Блок управления печи

4.1. Параметры блока управления

Модель	Ввод	Вывод	Мощность нагрузки (кВт)	Размер (мм)		
	3 фазы~	3 фазы~		Д	Ш	В
Блок управления	400 В	400 В	9,0~20,1	310	260	70

4.2. Описание деталей блока управления

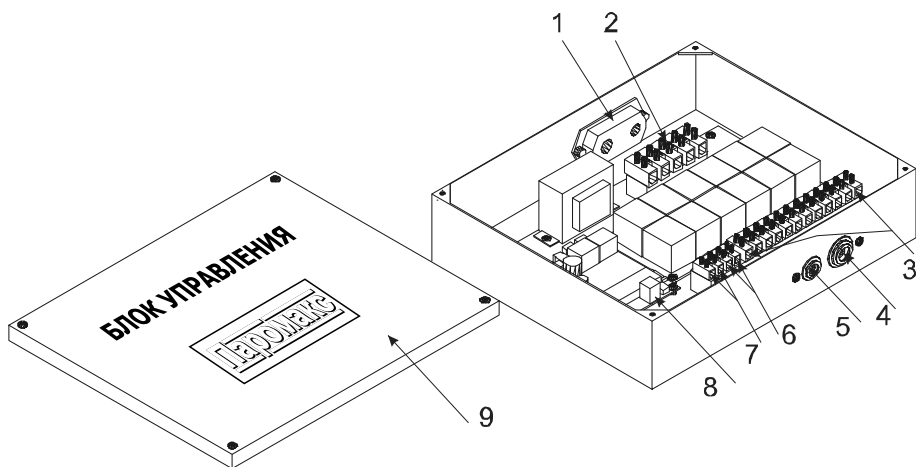

№	Описание	Функция
1	Ввод кабеля	Ввод кабеля питания от дифавтомата к блоку управления
2	Клеммная колодка	Для подключения кабеля питания от дифавтомата к блоку управления
3	Клеммная колодка	Для подключения кабеля питания от блока управления к печи
4	Муфта кабеля питания печи	Через муфту выводится кабель питания печи
5	Муфта кабеля управления	Через муфту выводится кабель управления
6	Клемма света №2 (S2)	Подключается свет №1
7	Клемма света №1 (S1)	Подключается свет №2
8	Клемма панели управления	Для подключения кабеля от панели управления
9	Крышка	Крышка блока управления

5. Сенсорная панель управления печи

5.1. Параметры сенсорной панели управления

Модель	Вход		Выход		Размер (мм)		
	1 фаза ~	3 фазы ~	1 фаза ~	3 фазы ~	Д	Ш	В
Сенсорная панель управления	Напряжение: 5В постоянного тока				218	150	25

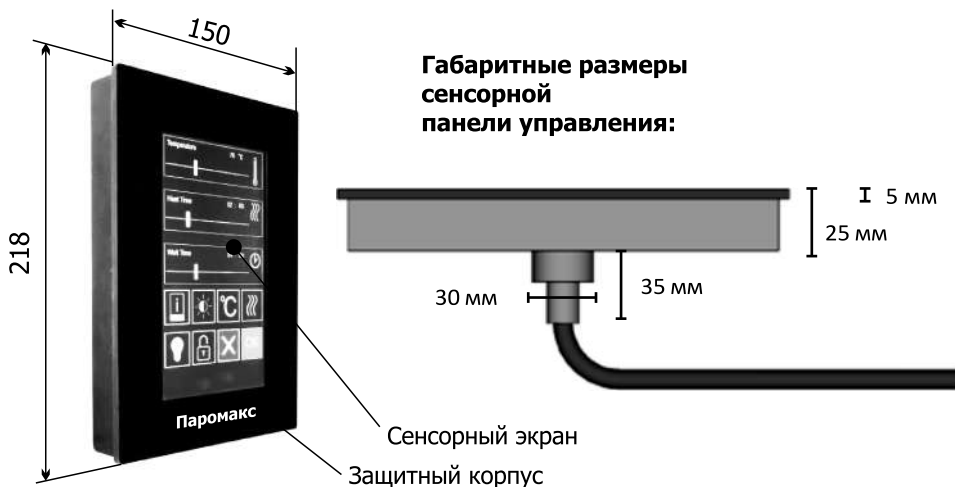

5.2. Установка сенсорной панели управления

- Просверлить 30-мм отверстие в стене на удобной высоте от пола.
- Снять с сенсорной панели монтажный короб, ослабив винт в верхней части корпуса.
- Сделать разметку под 2 отверстия и просверлить \varnothing 3 мм.
- Прикрепить монтажный короб к стене с помощью 30-мм шурупов.
- Вставить панель обратно в монтажный короб и закрепить ее с помощью крепежного винта, расположенного сверху.



5.3. Эксплуатация сенсорной панели управления

1. Домашний экран.

Для активации сенсорной панели прикоснитесь к экрану. После первого касания появится **Домашний экран**. Чтобы вернуться на этот экран - нажмите клавишу **Выкл.** во время эксплуатации.



Кнопка Вкл./Выкл. питания

Включает печь (последние настройки сохраняются в памяти). Меняет цвет на белый после включения.



Свет 1

Включает основное освещение. Меняет цвет на белый после включения.



Свет 2

Включает вторичную осветительную проводку.



Настройка

Вход в главное меню.



Рис. 1. Домашний экран.

2. Режим ожидания.

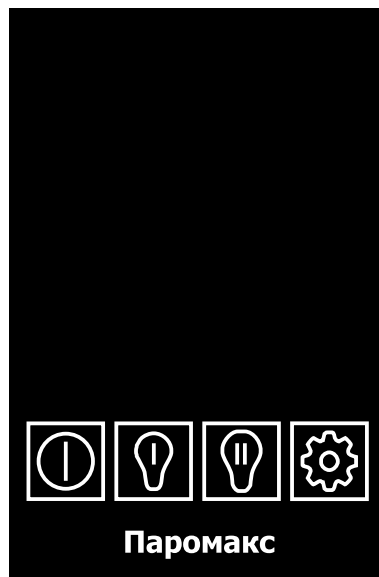

Иконка режима ожидания

Оставшееся время в режиме ожидания. Когда таймер достигнет отметки ноль, произойдет автоматическое переключение на режим нагрева.

Текущая температура в сауне

Заданная температура



Питание включено

Нажать для Выключения питания и возврата на **1. Домашний экран**.



Рис. 2. Режим ожидания.

3. Режим нагрева.

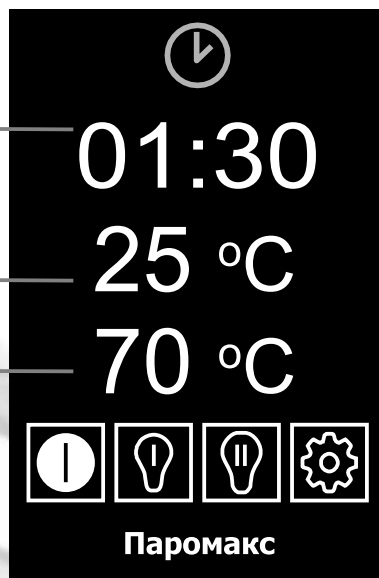

Иконка режима нагрева.

Показывает, что сауна находится в режиме нагрева.

Время, оставшееся до отключения печи.



Рис. 3. Режим нагрева.

4. Перегрев

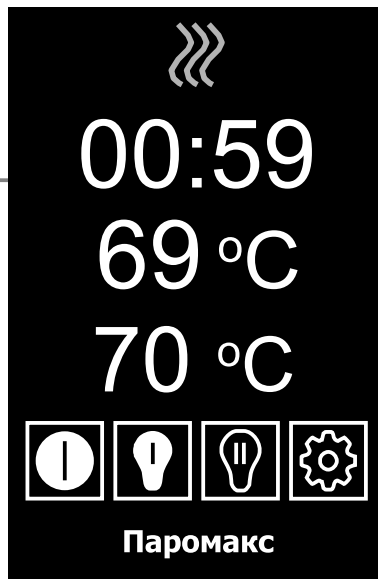

Иконка перегрева.

Сауна перегрелась.
Необходимо сбросить датчик температуры.

Для сброса переключателя перегрева снять с датчика температуры крышку корпуса с помощью отвертки с плоским шлицем. Затем нажать на кнопку в верхней части реле перегрева (см. Рис. ниже).



Рис. 4. Перегрев.

5. Экран настройки.

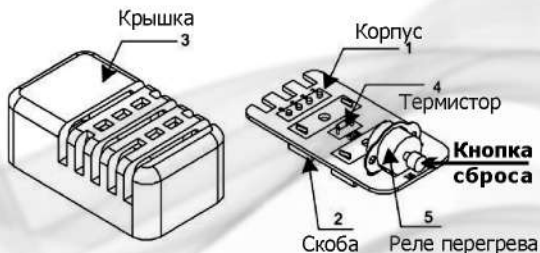
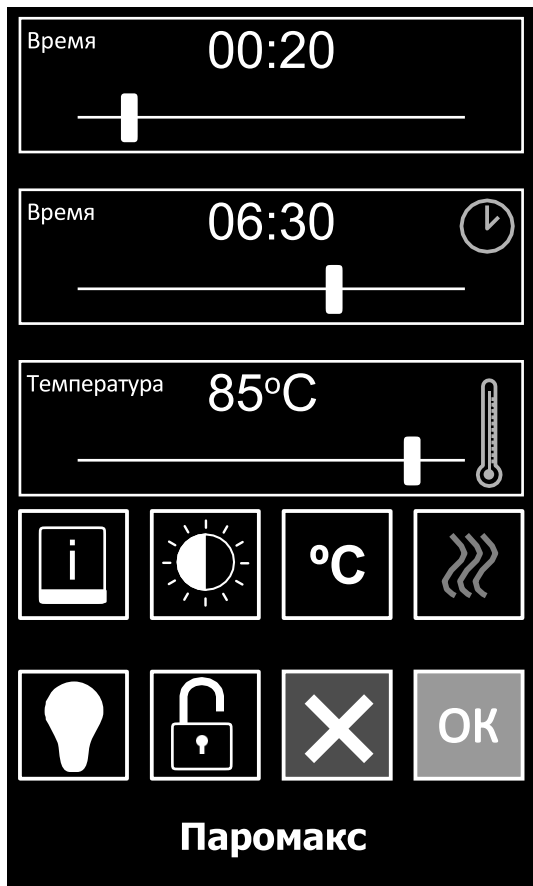

Время нагрева

С помощью бегунка задайте продолжительность работы печи. Для увеличения времени работы сдвиньте бегунок вправо.

Время ожидания

С помощью бегунка можно задать время ожидания до включения печи, если она находится в режиме ожидания.

Температура

С помощью бегунка задайте температуру внутри парной.

Рис. 5. Экран настройки.

Изменение настроек после нажатия клавиши  (Настройка).



Информация

Выбрать для просмотра инструкций по эксплуатации, смене языка и др.



Яркость экрана

Изменить настройки яркости экрана.



Клавиша °C

Меняет единицы измерения °C/°F.



Кнопка выбора режима

Нажать для смены между режимами нагрева и ожидания (в данном случае показывает режим нагрева).



Настройки освещения

Нажать, чтобы войти в настройки освещения.



Блокировка системы управления.

Нажать для блокировки панели управления. Вход на экран PIN-кода.



Клавиша отмены

Отмена изменений и возврат на предыдущий экран.



Клавиша ОК. Подтверждение изменений и возврат на предыдущий экран. Настройки сохраняются даже при отключенном экране.

6. Экран настроек освещения.

Нажата клавиша настроек освещения.
Пользователь может изменить настройки освещения.

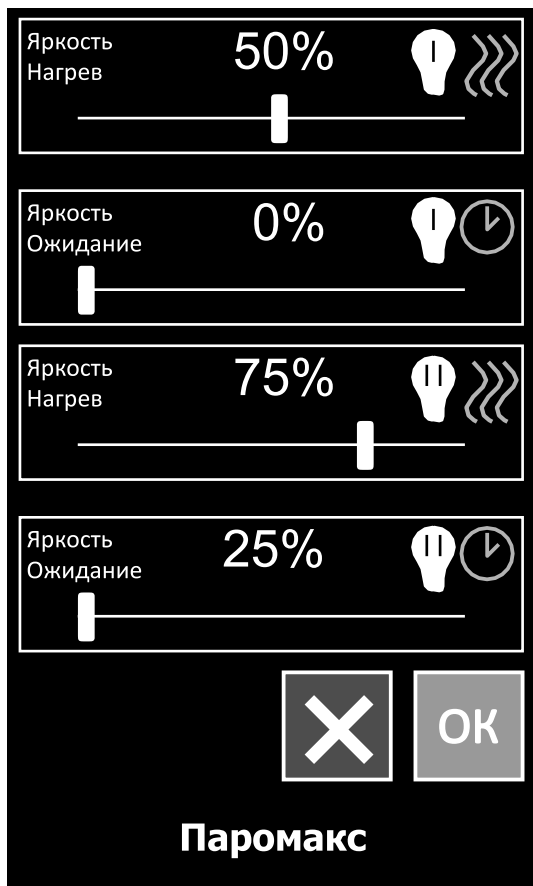

Яркость освещения 1 в режиме нагрева. С помощью бегунка выбрать яркость освещения во время работы печи.

Яркость освещения 1 в режиме ожидания. С помощью бегунка выбрать яркость освещения в режиме ожидания.

Яркость освещения 2 в режиме нагрева. С помощью бегунка выбрать яркость вспомогательного освещения во время работы печи.

Яркость освещения 2 в режиме ожидания. С помощью бегунка выбрать яркость освещения в режиме ожидания.

Рис. 6. Экран настроек освещения.

7. Экран PIN-кода.

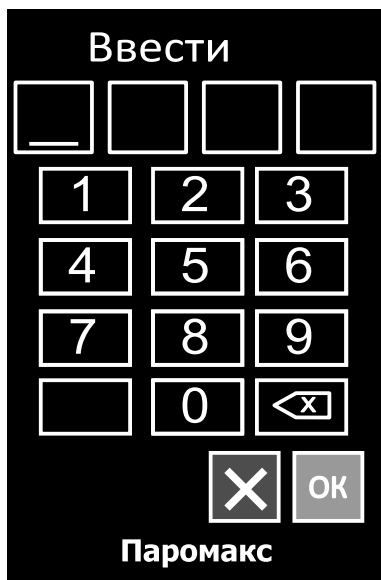

Окно ввода PIN-кода для блокировки/разблокировки панели управления.

Цифровая клавиатура.

Ввести 4 цифры PIN-кода с помощью цифровой клавиатуры и нажать **ОК** для доступа на экран блокировки настроек.

Рис. 7.
Экран PIN-кода.

8. Экран настроек блокировки

Пользователь может заблокировать или разблокировать настройки.



Настройки блокировки.

Блокирует настройки. Будущие пользователи смогут вносить какие-либо изменения в настройки только после ввода PIN-кода и снятия блокировки с настроек. Если настройки заблокированы, работают только клавиши **Вкл./Выкл.** и **Освещение**.

Разблокировать настройки (выбрано).

Снятие блокировки с настроек для внесения изменений.

Рис. 8.
Экран настроек блокировки.

6. Датчик температуры

6.1. Описание

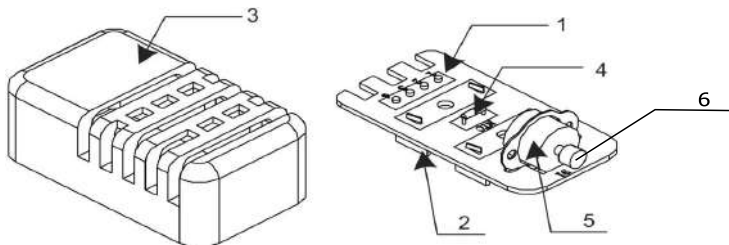

№	Детали	Описание
1	Печатная плата	Печатная плата
2	Кронштейн	Кронштейн
3	Крышка	Служит для защиты электроники
4	Термистор	Служит для измерения температуры
5	Термореле	Срабатывает, когда температура в помещении сауны поднимается выше 120 °С или 248 °F
6	Кнопка сброса перегрева	Снять крышку и нажать в случае срабатывания при перегреве

6.2. Параметры

Модель	Диапазон фиксации температуры		Отключение при высокой температуре		Размер , мм		
	°C	°F	°C	°F	Д	Ш	В
OC-S	0~110	32~230	120	248	76	42	27

6.3. Установка датчика температуры



1. Установить датчик температуры, как показано на рисунках.
2. Открыть крышку, открутив винты.
3. Закрепить датчик температуры на стене с помощью шурупа.
4. Закрыть крышку.

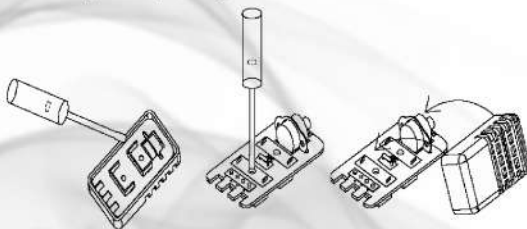

7. Обслуживание и технический осмотр

1. Печь предназначена для использования в помещении, например, дома или в здании клуба, и не подлежит использованию при любых других условиях.

2. Регулярно проводите осмотр печи для выявления любых признаков ухудшения состояния, обращая особое внимание на крепежные элементы, состояние проводки и электрических элементов.

3. Мы рекомендуем коммерческим предприятиям проводить такие осмотры раз в месяц силами обслуживающего персонала с составлением подробного протокола осмотра. В случае домашнего использования осмотр следует проводить раз в полгода.

4. В случае очевидного ухудшения состояния оборудования между техническими осмотрами, выявленные дефекты следует устранить перед эксплуатацией.

5. Обслуживание и технический осмотр выполняются, когда парная и печь остыли. Перед началом осмотра убедитесь, что печь обесточена.

6. Ни при каких обстоятельствах не используйте парную при предполагаемой неисправности электропроводки. При выявлении неисправности, обратитесь к электрику или в технический отдел для устранения.

7. Обратите внимание, что, если камни начали крошиться, появляется опасность перегрева нагревательных элементов печи, в связи с чем камни следует заменить на новые. Мы рекомендуем коммерческим предприятиям менять камни не реже, чем раз в 12 месяцев.

8. Проверьте деревянные элементы вокруг печи на предмет обгорания. В случае необходимости, замените перед эксплуатацией.

9. Убедитесь, что указатели по технике безопасности и эксплуатации на месте и легко читаемы.

10. При возникновении вопросов обращайтесь в нашу службу технической поддержки по тел.: **8 910 242 72 89**.

Гарантийный талон № _____

Продавец _____

Покупатель _____

Наименование: **Печь для сауны PAROMAX OCSX B** _____

Серийный номер: № _____

Комплектация: Печь для сауны - 1 шт.; Сенсорная панель управления - 1 шт.; Датчик температуры - 1 шт.; Инструкция по эксплуатации - 1 шт.

Срок гарантийной поддержки: **12 месяцев.**

Условия предоставления гарантии:

Все печи для сауны PAROMAX имеют гарантию 12 месяцев с даты покупки на недоброкачественные материалы или ненадлежащее качество изготовления. Гарантия не распространяется на расходные материалы, такие как электрические элементы, и неполадки, связанные с ненадлежащим использованием или злоупотреблением оборудованием.

Срок службы элементов составляет 2500 часов, после чего предполагается, что Вы приобретаете новые элементы. Преждевременный отказ оборудования может быть вызван:

- Наполовину наполненной корзиной для камней.
- Вжатием камней в элементы в результате неправильного заполнения.
- Использованием большого количества воды для полива камней.
- Неверным подключением нагревателя. Гарантийный ремонт оборудования проводится при предъявлении клиентом полностью заполненного гарантийного талона.

Доставка оборудования, подлежащего гарантийному ремонту, в сервисную службу осуществляется клиентом самостоятельно и за свой счёт, если иное не оговорено в дополнительных письменных соглашениях.

Гарантийные обязательства не распространяются на материалы и детали, считающиеся расходными в процессе эксплуатации.

Условия прерывания гарантийных обязательств.

Гарантийные обязательства могут быть прерваны в следующих случаях:

- Отсутствие акта выполненных работ по монтажу питания печи.
- Несоответствия серийного номера предъявляемого на гарантийное обслуживание оборудования серийному номеру, указанному в гарантийном талоне и других письменных соглашениях (при наличии).
- Наличие явных или скрытых механических повреждений оборудования, вызванных нарушением правил транспортировки, хранения или эксплуатации.
- Выявленное в процессе ремонта несоответствие Правилам и условиям эксплуатации, предъявляемым к оборудованию.
- Повреждение контрольных этикеток и пломб (если таковые имеются).
- Отказ оборудования, вызванный воздействием факторов непреодолимой силы (скачки напряжения в сети, неправильным подключением, залив оборудования водой) или действиями третьих лиц.

Продавец _____

С условиями гарантии покупатель ознакомлен и согласен.

_____ (фамилия покупателя)

« _____ » _____ 20 ____ г.

_____ (подпись покупателя)

дата продажи
М.П. продавца

Предпродажная проверка проведена _____

Проверку провел _____

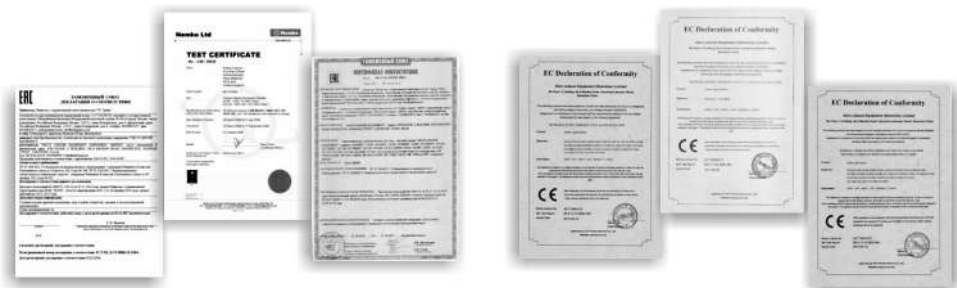

КОНТАКТЫ:

Отдел продаж в России:

8 800 500 46 41

(по России звонок бесплатный)

e-mail: market@paromax.ru

Skype: p4252141

Отдел технической поддержки:

Тел.: +7 910 242 72 89

e-mail: servis@paromax.ru

otk@paromax.ru

Отдел контроля качества:

Тел.: +7 920 425 21 41

Адрес импортера в России ТМ Паромакс:

г. Воронеж, ул. Остужева, д. 66А

ИП Батурин А. С.

Тел./факс: +7 (473) 222-91-33

e-mail: par@paromax.ru